

## DASH VHX

### 住宅情報盤 VHK-RM

### 取扱説明書

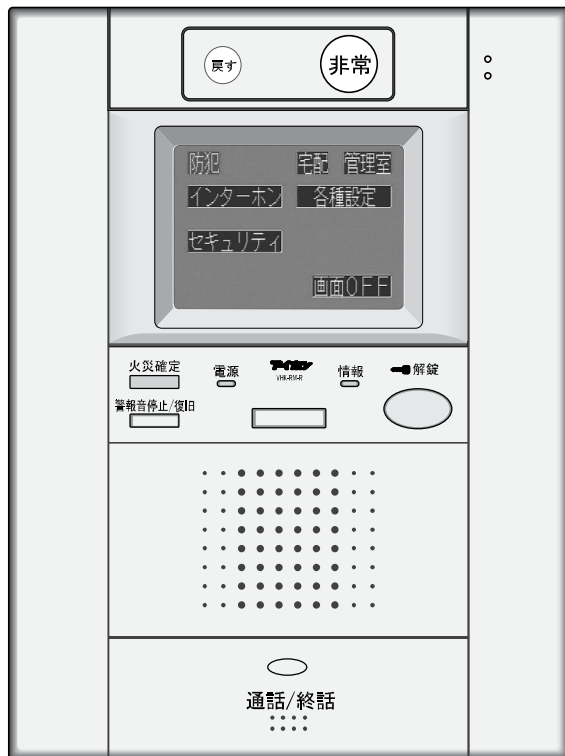

#### はじめに

はじめに／安全上のご注意 〈2〉  
お住まいの設備について 〈4〉  
各部の名称 〈6〉

#### インターホン

呼出を受ける 〈8〉  
インターホンで呼び出す 〈10〉  
インターホンでモニターする 〈11〉

#### 新着情報

管理室からのメッセージ 〈12〉  
宅配表示 〈12〉

#### セキュリティ

在宅防犯設定 〈13〉  
外出防犯設定 〈14〉  
防犯キー外出警戒設定 〈15〉  
警戒警報の解除 〈16〉

#### 各種設定

音を設定する 〈18〉  
画面背景色を設定する・お手入れ 〈19〉  
暗証パターン・  
外出防犯時間を設定する 〈20〉

#### 警報

火災が発生したら（火災警報） 〈24〉  
ガス漏れ警報 〈26〉  
非常警報・漏水検知 〈28〉  
コール 〈30〉  
防犯警戒警報・警報を確認する 〈32・33〉

#### 集合玄関機の操作方法

訪問先を呼び出す 〈34〉  
キースイッチでの解錠 〈35〉  
暗証番号での解錠 〈35〉

#### その他

セキュリティ機能の点検と交換 〈36〉  
お手入れするには／  
故障かな？と思ったら／仕様 〈37〉  
アフターサービスについて 〈表紙裏面〉

※ 〈 〉 は本文ページ数を示しています。

- 安全に正しくお使いいただくため、ご使用前に必ずこの「取扱説明書」をお読みください。
- お読みになったあとも、必要に応じていつでもお読みいただけるよう大切に保管してください。

## ■はじめに

- 設置設備の内容により、ご利用になれる機能・サービスが限定されます。
- この商品は、ガス漏れ警報器・感知器が感知した警報を知らせる機能を持っていますが、ガス漏れ・不完全燃焼・火災事故などを防止するものではありません。ガス漏れ・不完全燃焼・火災事故などによる損害については、責任を負いかねますのでご了承ください。
- ご使用前に必ず取扱説明書をお読みになり、正しくお使いください。
- お読みになった後は、いつでも見られるようお手元に大切に保管してください。

本システムは、日本国外ではご利用になれません。  
This product is exclusively for use in Japan.



## 警告

この表示を無視して、誤った取扱いをすると、人が死亡または重症を負う可能性が想定される内容を示しています。



機器内部には、電圧がかかっている部分があります。取付、配線、接続以外の部分には触れないでください。感電の原因となります。



機器を分解・改造しないでください。火災、感電の原因となります。

分解・改造



仕様に表記された電源電圧以外の電圧で使用しないでください。火災、感電の原因となります。



機器に液体（水、ジュース、薬品など）が入ったり、ぬらさないようにしてください。火災、感電の原因となります。



開口部から内部に金属類を差し込んだり落としたりしないでください。火災、感電の原因となります。



## 注意

この表示を無視して、誤った取扱いをすると、人が傷害を負う可能性が想定される内容および物的損害のみの発生が想定される内容を示しています。



機器の上に物を置いたり、布などで覆わないでください。火災、故障の原因となります。



次の場所での設置および使用は避けてください。火災、感電、故障の原因となることがあります。



液晶パネルが割れた場合、パネルの内部の液体には絶対に触れないでください。皮膚の炎症などの原因となることがあります。

- ・直射日光の当たる場所、暖房機器、ボイラーなどの近くで温度が上昇するところ
- ・鉄粉、ほこり、油、薬品、硫化水素（温泉地）などのかかるおそれのあるところ
- ・浴室、地下室、温室などの湿度の高いところ
- ・冷凍倉庫内、クーラーの正面などの温度が低いところ
- ・熱器具や調理台のそばなど直接湯気や油煙のあたるところ
- ・調光器、インバータの電気製品などノイズの発生するところ

- ・万一口に入った場合はすぐにうがいをして医師に相談してください。
- ・目に入った、皮膚に付着した場合は清浄な水で最低15分以上洗浄した後、医師に相談してください。

## ■お願い

- 住戸玄関子機は防雨仕様になっていますが、直接打ち水を当てないでください。故障の原因となります。
- OA機器、テレビ、ラジオなどの近くで使用しますと、電波に影響をおよぼしたり雑音が入ったりしますので、本体より1m以上離してご使用ください。
- 住宅情報盤（本機）は、直射日光が当たる場所での使用は避けてください。やむをえない場合は、光を遮るなどしてご使用ください。
- 本システムに使用する電気錠、AV機器など当社ブランド以外の機器については、製造元、販売元の仕様および保証内容にしたがってご使用ください。
- ガス漏れ検知器にスプレー式殺虫剤、ヘアスプレーなどが直接かかると警報が鳴ることがあります。

## ■お知らせ

- ラジオ、テレビ、コードレス電話は当製品から1m以上離してご使用ください。
- セキュリティ機能は火災・ガス漏れを防止する機能ではありません。
- 電源電圧などが日本国内仕様になっています。国外では使用できません。
- 住宅情報盤（本機）は屋内専用です。屋外では使用できません。
- 壁掛け使用時、上面が黒くすすける場合がありますが、故障ではありません。
- 放送局などのアンテナに近接する地域では、放送が混入する場合があります。
- 本体が多少温かくなることがありますが故障ではありません。
- モニター画面（TFT液晶パネル）は、非常に精度の高い技術でつくられています。一部に画素欠けや常時点灯するものがありますが故障ではありません。あらかじめご了承ください。

## ■ご使用上のご注意（通話）

- 電源（AC100V）の専用ブレーカーを切らないでください。各警報および管理室との通話ができなくなります。
- 住宅情報盤（本機）から50cm以内の距離で通話してください。離れすぎると音声聞き取りにくくなる場合があります。
- 住宅情報盤（本機）とカメラ付集合玄関機・住戸玄関子機・管理室親機のまわりの音が大きく騒がしいとき（子どもの泣き声、ステレオの音響、強風時の風雑音など）は、音声がとぎれて聞き取りにくくなる場合があります。
- 住宅情報盤（本機）とカメラ付集合玄関機・住戸玄関子機・管理室親機で通話するときは、相手の話が終わらないうちに話す、声のとぎれて聞こえることがあります。相手の話がいったん終わったところで話すと、スムーズな通話ができます。

## ■住戸玄関子機がカメラ付の場合

- 住戸玄関子機に、直射日光などの強い光が入ると逆光状態となり、来訪者の顔が見えにくくなる場合がありますが異常ではありません。
- 玄関灯、門灯などが蛍光灯のときは、画面がちらついたり色が変化することがありますが故障ではありません。
- 外の温度が急激に下がったとき（降雨後など）、住戸玄関子機内部との温度差により曇りが発生し、映像がぼやけることがあります。異常ではありません。温度差がなくなると元にもどります。
- 夜間は被写体への光量が少なくなるため、画面にノイズが増え、顔が見えにくくなりますが故障ではありません。

## ■停電の場合

- 停電時、住宅情報盤（本機）は非常電源装置にて感知器を監視状態にし、異常があると火災警報・火災障害警報をします。  
 { 火災警報は火災／障害表示灯が点滅と音声警報音のみで、火災感知器作動画面は表示されません。  
 火災障害警報は住戸玄関子機の警報表示灯のみ点滅します。  
 そのほかの機能は停電時には動作しません。 }

## ■日常点検

入居者の皆さまによる日常点検のポイントは次のとおりです。

住戸内の外観の点検は、居住者の皆さまにお願いいたします。  
 外観の点検ポイントは次のとおりです。日常的に点検を行うよう、お願いいたします。

- 住宅情報盤（本機）の電源が切れていないか。（電源表示灯の点灯を確認する。）
- 住宅情報盤（本機）、感知器が変形、損傷、脱落していないか。

上記のようなことがあった場合、または音声警報音が鳴るなど原因不明の異常なことがあった場合は、すみやかに管理事務所・管理者に連絡してください。なお、自動火災報知設備・スプリンクラー設備は火災を早期発見・早期消火するものですから、物をぶつかけたりしないよう、日頃から大事に取り扱い、点検をしてください。

## ■設置されている設備をチェックしておきましょう

設置設備の内容により、ご利用になれる機能・サービスが限定されます。

| 場所        | 品名                          | チェック (ある○) | ページ |
|-----------|-----------------------------|------------|-----|
| エントランス    | ① カメラ付集合玄関機 (カメラなしの場合もあります) |            | 34  |
|           | ② 共用部カメラ※                   |            | 9   |
|           | ③ 宅配ボックス※                   |            | 12  |
|           | ④ オートロック                    |            | 9   |
| 管理室       | ⑤ 管理室親機                     |            | 10  |
| 玄関        | ⑥ 住戸玄関子機 (カメラ付の場合もあります)     |            | 8   |
|           | ⑦ 防犯センサー (玄関用)              |            | 32  |
|           | ⑧ 防犯キースイッチ                  |            | 15  |
| リビング・キッチン | ⑨ 漏水検知ユニット                  |            | 28  |
|           | ⑩ 住宅情報盤 (本機)                |            |     |
|           | ⑪ 火災感知器                     |            | 24  |
|           | ⑫ ガス漏れ検知器                   |            | 26  |
| ベッドルーム    | ⑬ 増設親機                      |            | 10  |
|           | ⑭ 防犯センサー                    |            | 32  |
|           | ⑮ 部屋コールボタン                  |            | 31  |
| トイレ       | ⑯ トイレコールボタン                 |            | 30  |
| 風呂        | ⑰ バスコールボタン                  |            | 30  |
| 共用部       | ⑱ 共用部カメラ※                   |            | 11  |
| ELV       | ⑲ エレベーター※                   |            | 11  |

※機器が設置されていても住宅情報盤 (本機) と連動していない場合があります。

## エントランス

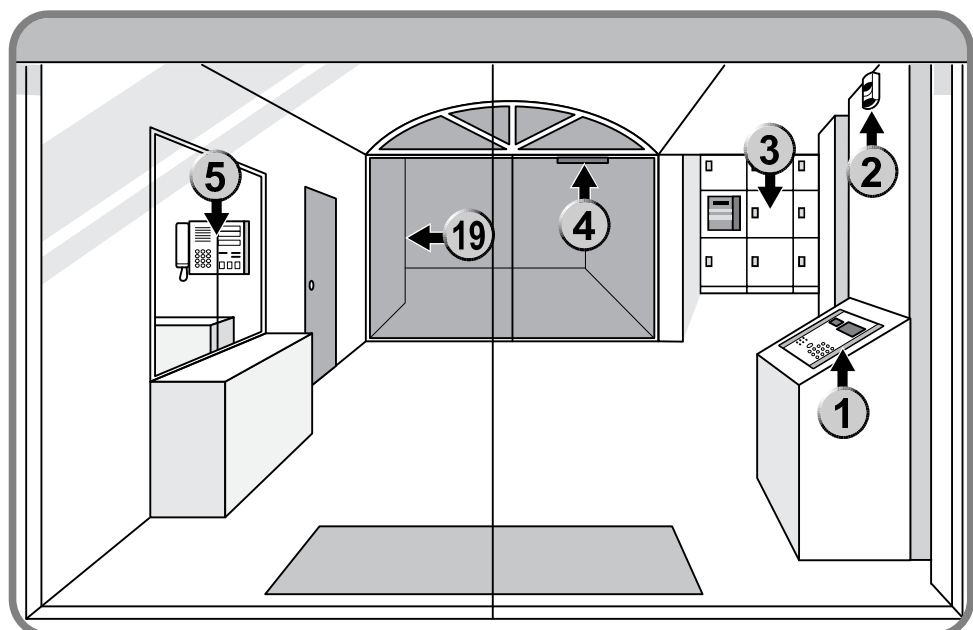

玄関

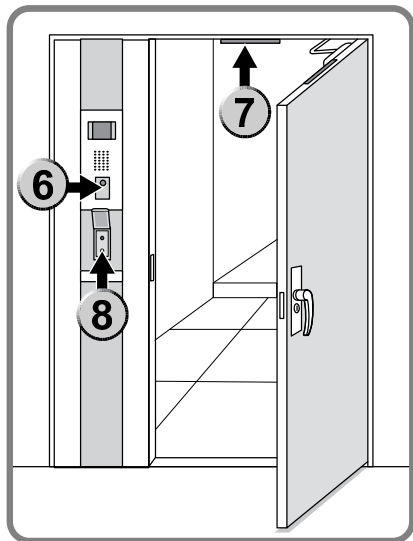

リビング・キッチン

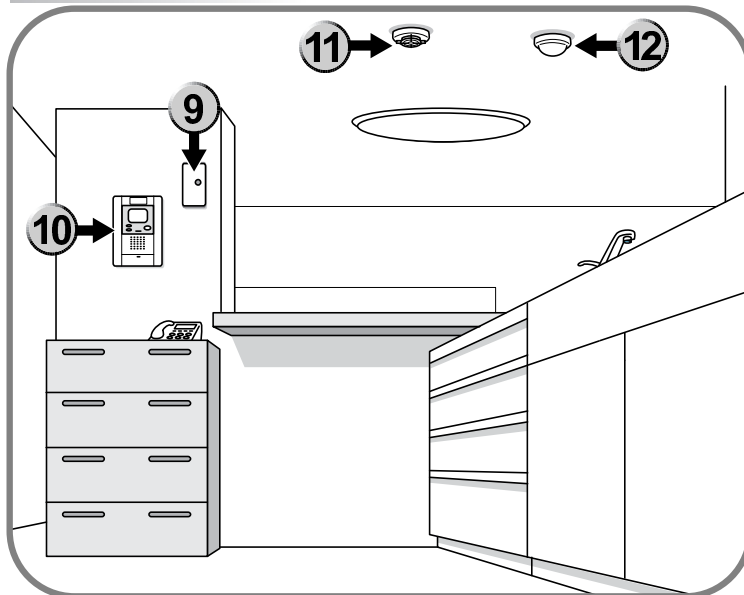

ベッドルーム

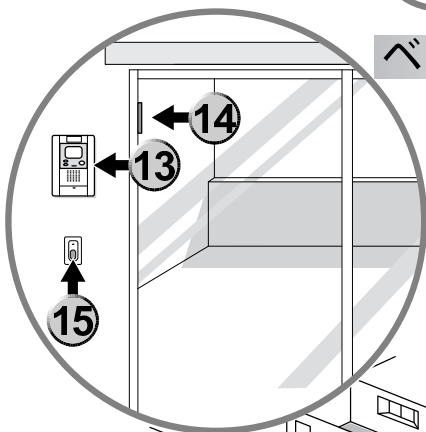

トイレ



風呂

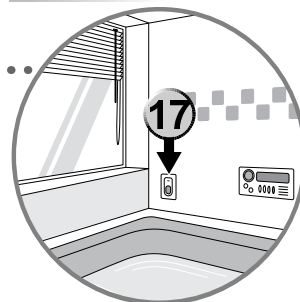

共用部

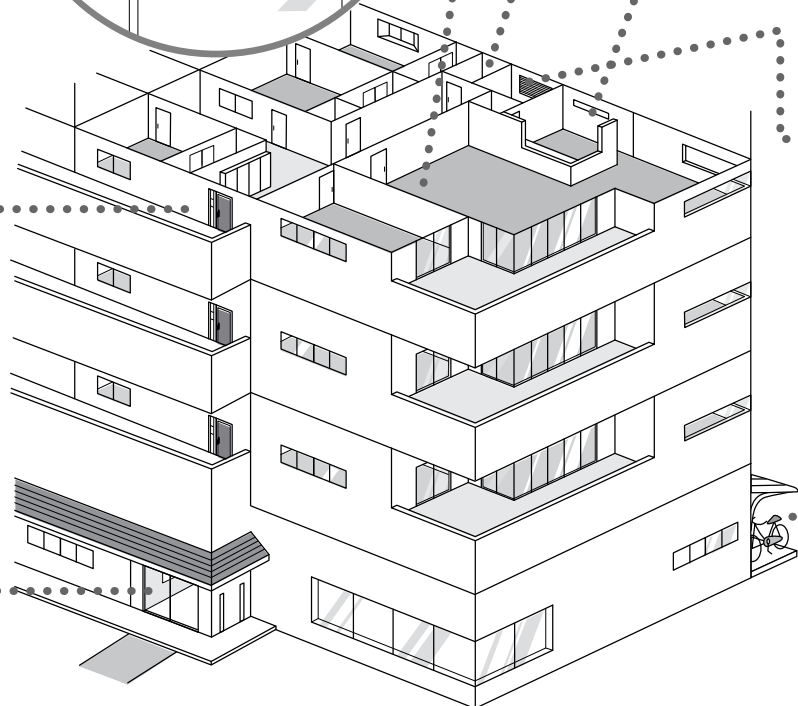
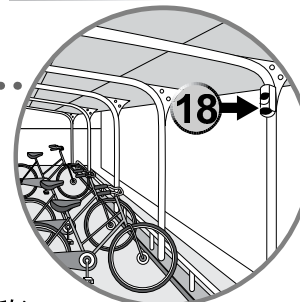

● 設置設備がわからない場合は、管理会社・管理室・施工業者などにお問い合わせください。

## ■住宅情報盤（本機）

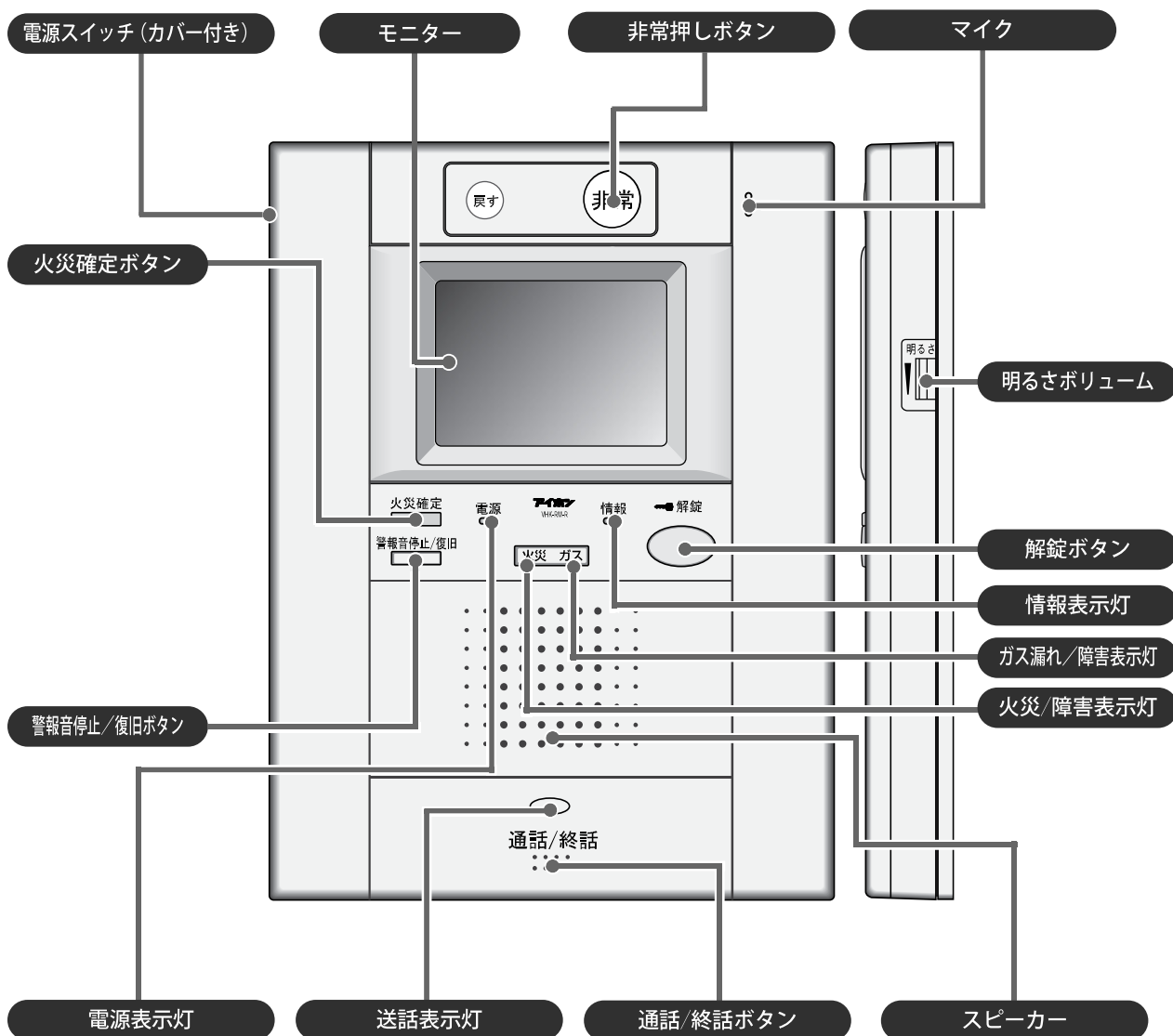

●別売のハンドセット（受話器）が取り付けられます。

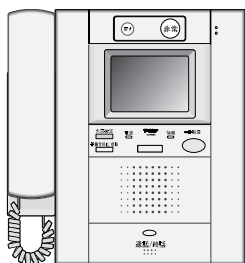

## 【ハンドセット（受話器）での通話】

- ①呼出音が鳴り、モニターに映像が映ります。
- ②受話器をとりあげて通話します。
- ③お話しが終わったら、受話器を元に戻します。

ハンズフリーで通話中に受話器をとりあげると、受話器での通話ができます。お話しが終わったら受話器を元に戻します。

設置設備の内容により異なります。

■モニターの見かた

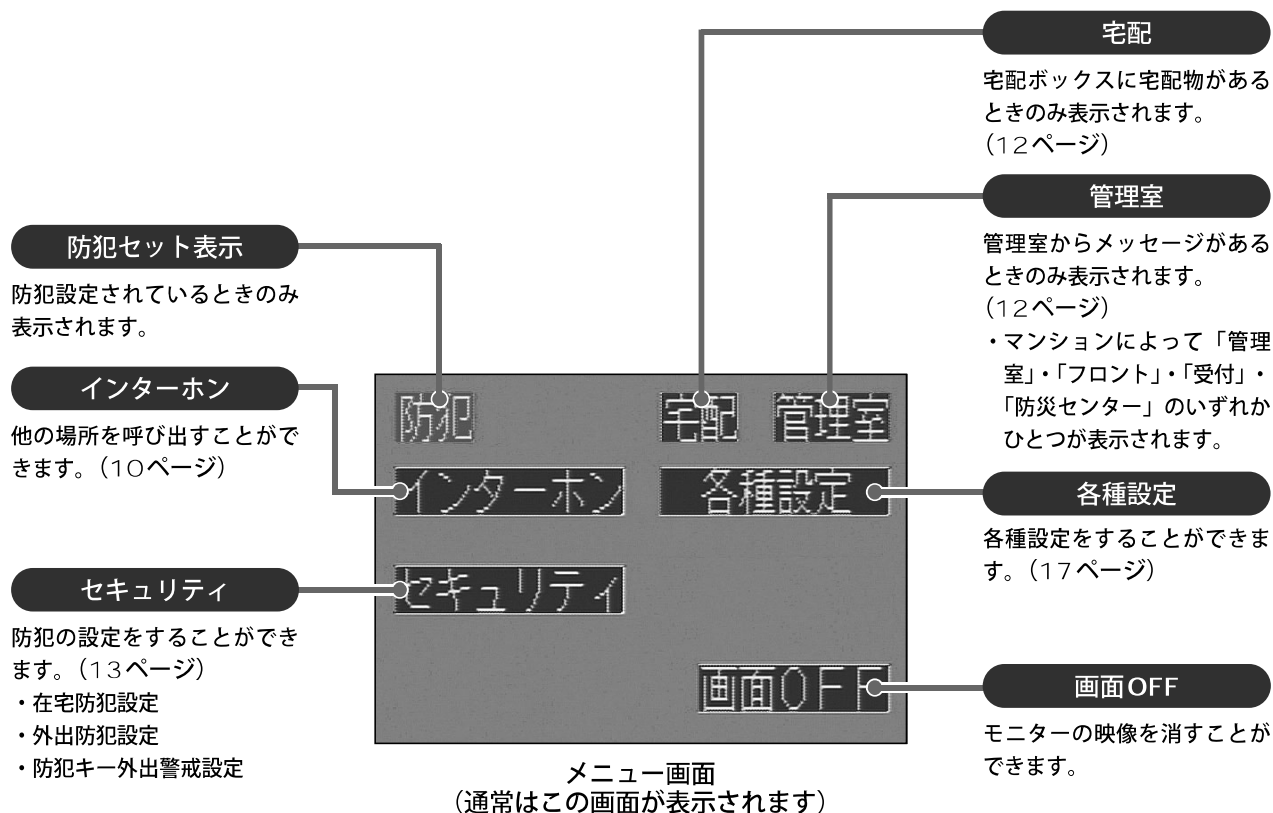

お知らせ

- ・画面は一定時間操作しないと、消画する場合があります。

【通話／終話】 ボタンの使い方

【呼び出されたら】

- ① 【通話／終話】 ボタンを一回押します。
- ② こちらから相手に話しかけると送話表示灯（赤色）が点灯します。
- ③ 送話表示灯（赤色）が消えているとき、相手の声が聞こえます。
- ④ お話しは② ③を交互に繰り返してください。
- ⑤ 通話を終了するときはもう一度 【通話／終話】 ボタンを押してください。

※室内の声を不用意に外に漏らさないよう、送話中は表示灯（赤色）が点灯してお知らせします。

はじめに

インターホン

新着情報

セキュリティ

各種設定

警報

集合玄関機の操作方法

その他

# インターホン 呼出を受ける

## ■呼出を受ける

### 呼出元との機能一覧

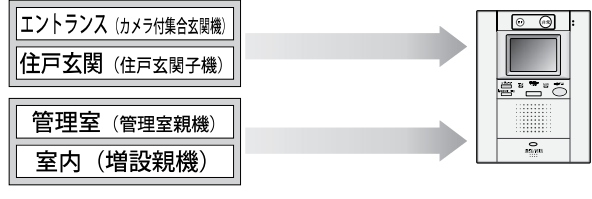

### カメラ付集合玄関機から呼び出された場合

## 1 呼出音※1が鳴り、モニターに映像が映ります

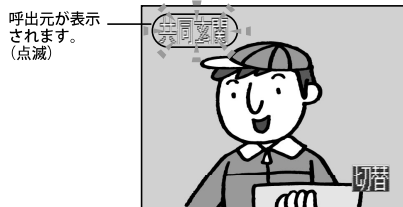

## 2 [通話/終話] を一度押すと、通話できます

- ①こちらから相手に話しかけると、送話表示灯 (赤色) が点灯します。
- ②送話表示灯 (赤色) が消えているとき、相手の声が聞こえます。
- ③お話しは、①②を交互に繰り返してください。

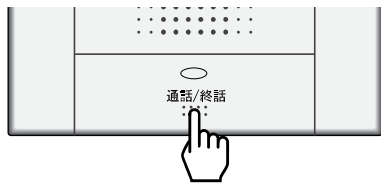

## 3 お話しが終わったら、再度 [通話/終話] を押します

モニターの映像は消えます。

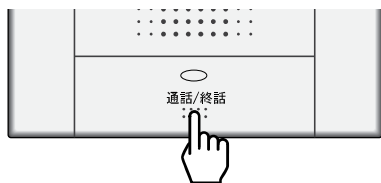

### お知らせ

- ・通話時間は約1分間です。※2
- ・室内の声を不用意に外に漏らさないよう、送話中は表示灯 (赤色) が点灯してお知らせします。
- ・応答しないと、約45秒後にモニターの映像は消えます。
- ・「管理室」の表示は、マンションによって異なる場合があります。(7ページ)

### 他の場所から呼び出された場合

## 1 呼出音※1が鳴り、呼出元が表示されます

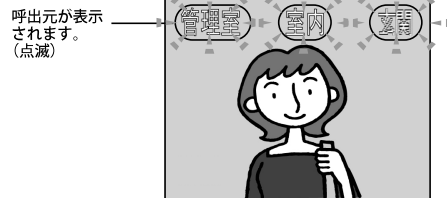

住戸玄関子機はカメラ付の場合のみ映像が映ります。

### ※1呼出音について

呼出音は呼び出される場所によって音が変わります。また、呼出音を変更することができます。(18ページ)

| 呼出元             | 呼出音         | 通話時間     |
|-----------------|-------------|----------|
| 住戸玄関            | パターン1～8を選択  | 最大3分間    |
| エントランス          |             |          |
| 管理室             | ポーン         | 3分間 (固定) |
| 室内 (住宅情報盤・増設親機) |             |          |
| 宅配 (着荷滞留)       | ポーンポーンポーン※3 | —        |

※3 呼出音が鳴ると、約1分間『荷物が届いています』と表示されます。

### 通話中の機能

通話中に、以下の機能を使用できます。



### ※2通話を延長する

## 1 通話中に [延長] にタッチします

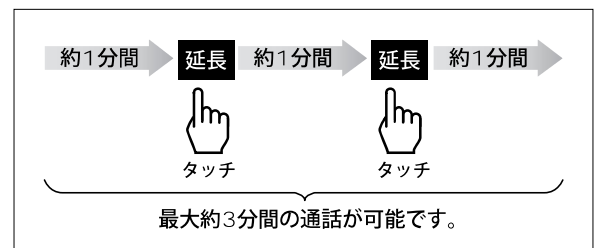

### お知らせ

- ・ハンドセット (受話器) で使用の場合、[延長] は表示されません。通話時間は約3分間です。

設置設備の内容により異なります。

はじめに

インターホン

新着情報

セキュリティ

各種設定

警報

集合玄関機の操作方法

その他

## オートドア・オートロックを解錠する

## 1 [解錠] を押します



[解錠] マークが表示されます。



## 2 オートドアなどが開きます

来客者に入ってもらいます。

## お知らせ

- 住戸玄関子機に電気錠設備が設置されている場合、
  - ①住戸玄関子機と通話中に [解錠] を押すと、解錠されます。
  - ②電気錠の状態により、[解錠] マークが表示されます。

## 映像を切り替える

エントランスに共用部カメラが設置されている場合、エントランスのようすを映すことができます。

## 1 [切替] にタッチします

「切替」を押すごとにエントランス映像とカメラ付集合玄関機の映像が交互に切り替わります。

## お知らせ

- 共用部カメラが連動している場合のみ [切替] が表示されます。

# インターホン インターホンで呼び出す

設置設備の内容により異なります。

## ■呼び出す

管理室を呼び出す場合

- 1 メニュー画面で [インターホン] にタッチします

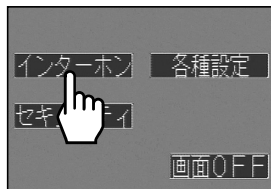

- 2 [呼出] にタッチします

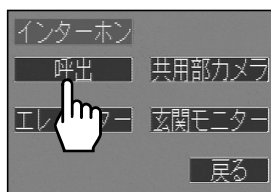

- 3 呼出先を選択します  
[管理室] にタッチします。

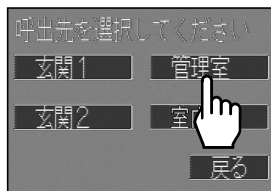

- [室内] : 室内の増設親機を呼び出す。
- [玄関] : 住戸玄関子機を呼び出す。
- [管理室] : 管理室親機を呼び出す。  
「管理室」の表示は、マンションによって異なる場合があります。  
(7ページ)

- 4 相手が出たら、お話しします  
通話時間は約1分間です。\*

## 通話中の機能

### ※通話を延長する

- 1 通話中に [延長] にタッチします  
通話の延長ができます。

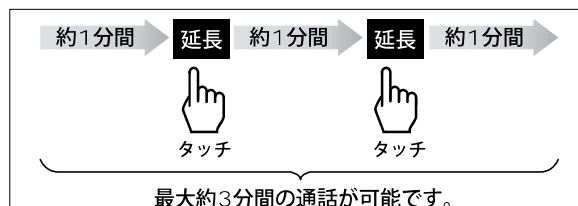

### お知らせ

- ハンドセット (受話器) ご使用の場合、[延長] は表示されません。通話時間は約3分間です。

## 住戸玄関の電気錠を解錠する

住戸玄関に電気錠が設置されている場合のみ、住戸玄関子機との通話中に解錠できます。

- 1 [解錠] を押します  
[解錠] マークが表示されます。
- 2 解錠されます  
来客者に入ってもらいます。

### お知らせ

- 室内を呼び出す場合の注意事項
  - 室内機すべてに呼出がかかります。  
(一斉呼出となります)
  - 呼出音が鳴った後に、通話したい相手に話しかけます。  
(相手の返事は聞こえません)
  - 通話時間は最大約3分間です。

# インターホン インターホンでモニターする

設置設備の内容により異なります。

## ■共用部カメラ

- 1 メニュー画面で「インターホン」にタッチします



- 2 「共用部カメラ」にタッチします

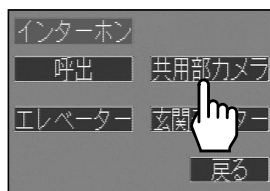

- 3 共用部カメラの映像が表示されます



- [次へ] : 次の共用部カメラ映像を表示する
- [終了] : 操作②のインターホン画面に戻る

### お知らせ

- モニター時間は約30秒間です。終了後インターホン画面に戻ります。
- 他の住戸で使用中的場合は、下の画面が表示されます。

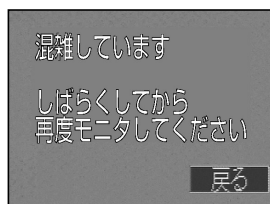

- エントランスに設置されている共用部カメラの映像はモニターできません。

## ■玄関モニター（カメラ付住戸玄関子機設置時のみ）

- 1 インターホン画面で、「玄関モニター」にタッチします

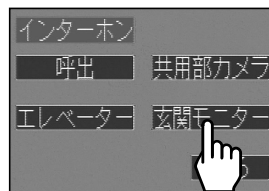

- 2 玄関の映像を見ることができます



### お知らせ

- モニター映像は約1分で消えます。
- モニター中に玄関に話しかけるには、「通話」ボタンを1回押して話しかけます。（最大3分間の通話ができます）

## ■エレベーターコール（オプション機能）

- 1 インターホン画面で、「エレベーター」にタッチします

エレベーターを自階に呼ぶことができます。

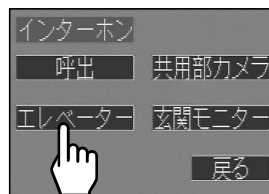

〈エレベーターが運転中の場合〉  
エレベーターボタンの下に「呼出中」が表示されます。

〈エレベーターが点検中の場合〉  
エレベーターボタンの下に「点検中」が表示されます。

### お知らせ

- エレベーターの動作は、エレベーター制御装置により異なる場合があります。また、使用状況により希望通りに動作しないことがあります。呼出は、下行き呼出のみとなります。

はじめに

インターホン

新着情報

セキュリティ

各種設定

警報

集合玄関機の操作方法

その他

## ■新着情報がある場合は

宅配などの新着情報がある場合は、情報表示灯が点灯します。

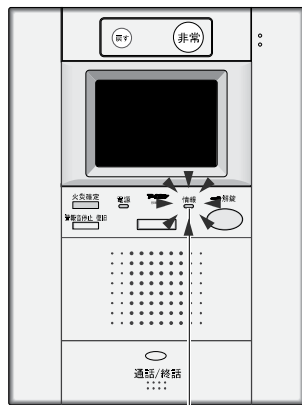

情報表示灯

情報表示灯が点灯していたら、モニターにタッチします

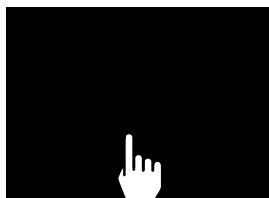

新着情報が表示されます。

- 管理室からのメッセージ
- 宅配表示
- セキュリティ警報 (24ページ)

## ■管理室からのメッセージ

1 モニター → [管理室呼出] にタッチします

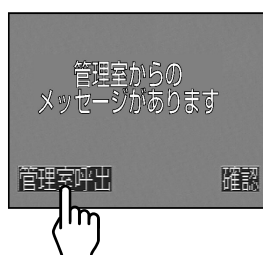

- [確認] にタッチすると、メニュー画面に戻り、「管理室」アイコンが表示されます。

2 管理室を呼び出します

最大3分間の通話ができます。

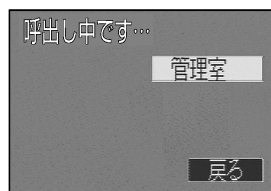

### お知らせ

- 警報などの新着情報が重複した場合、情報表示灯が点灯していても、「メッセージ」画面が表示されないことがあります。「メッセージ」画面が表示されるまで [確認] にタッチしてください。
- 「管理室」の表示は、マンションによって異なる場合があります。(7ページ)

## ■宅配表示

1 モニター → [確認] にタッチします

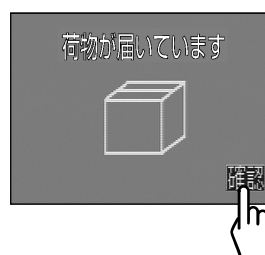

2 宅配ボックスの荷物を取りに行きます

宅配ボックスの荷物を取るまでメニュー画面上部に [宅配] が表示されます。

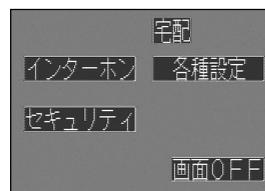

### お知らせ

- 宅配物が届いた時に呼出音（「ポーンポーンポーン」）が鳴り、宅配表示画面が表示されます。
- 警報などの新着情報が重複した場合、情報表示灯が点灯していても、「宅配」画面が表示されないことがあります。「宅配」画面が表示されるまで [確認] にタッチしてください。
- 宅配物を取りに行かず一定時間が経過すると、「ポーンポーン」という滞留音が鳴る場合があります。

## ■セキュリティ機能の設定

- 1 メニュー画面で [セキュリティ] にタッチします

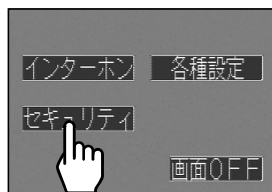

セキュリティ設定画面が表示されます。

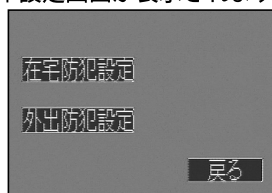

## ■在宅防犯設定

就寝時などの在宅時、住宅情報盤（本機）で玄関や窓などの警戒設定をします。  
在宅防犯設定をすると、玄関や窓からの侵入を感知して警報音が鳴ります。

### 設定のしかた

- 1 玄関のドア、窓の施錠を確認します

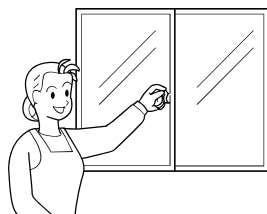

- 2 セキュリティ画面で [在宅防犯設定] にタッチします

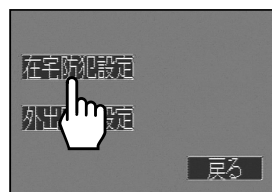

- 3 設定されると、セキュリティ画面とメニュー画面の左上に [防犯] マークが表示されます

[警戒設定しました] と音声でお知らせしたあと、防犯警戒状態になります。

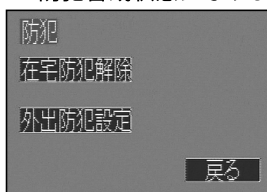

〈セキュリティ画面〉

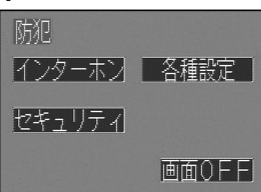

〈メニュー画面〉

### 解除のしかた

- 1 セキュリティ画面で [在宅防犯解除] にタッチします

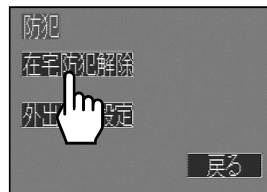

警戒設定が解除されます。

### お知らせ

- 戸締りができていない場合など、接続した防犯センサーから窓・ドアが開いている信号がでると「戸締りを確認してください」と音声でお知らせします。  
※本機能は施錠状態を確認する機能ではありません。戸締り確認に使用しないでください。
1. 警告画面で [解除] にタッチする  
住宅情報盤（本機）から「警戒設定解除しました」と音声でお知らせします。
  2. 防犯スイッチが取り付けある窓や玄関を確認する
  3. 戸締りを確認したあと、最初から警戒設定をやり直す

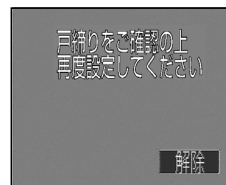

〈警告画面〉

はじめに

インターホン

新着情報

セキュリティ

各種設定

警報

集合玄関機の操作方法

その他

設置設備の内容により異なります。

## ■外出防犯設定

外出するときなど、住宅情報盤（本機）で玄関の出入りを待って（タイマー機能）警戒設定します。外出防犯設定をすると、玄関や窓からの侵入を感知して警報音が鳴ります。帰宅時に、暗証パターンによる解除操作が必要です。（20ページ）

設定のしかた

- 1 窓の施錠を確認します
- 2 セキュリティ画面で「外出防犯設定」にタッチします

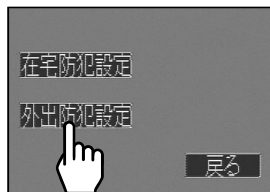

- 3 設定された時間内※1に外出します

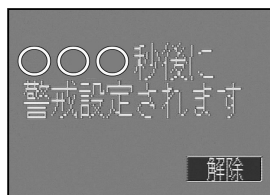

「警戒設定されます」と音声でお知らせしたあと、画面で表示された時間「〇〇〇秒後」に外出防犯が設定されます。「〇〇〇秒」以内に外出してください。また、外出防犯が設定され警戒状態になると、住宅情報盤（本機）・住戸玄関子機から「警戒設定しました」と音声でお知らせします。

### お知らせ

- ・外出時、玄関が防犯警戒状態になるまでの時間を設定することができます（「外出防犯時間の設定」21ページ）。※1
- ・就寝時など、帰宅の遅いご家族がいる場合は「外出防犯設定」をおすすめします。帰宅の際、暗証パターンによる解除ができます。（警戒警報は鳴りません）その後は「在宅防犯設定」を行ってください。
- ・戸締りができていない場合など、接続した防犯センサーから窓・ドアが開いている信号がでると「戸締りを確認してください」と音声でお知らせします。  
※本機能は施錠状態を確認する機能ではありません。戸締り確認に使用しないでください。

- 1.警告画面で「解除」にタッチする住宅情報盤（本機）から「警戒設定解除しました」と音声でお知らせします。
- 2.防犯スイッチが取り付けである窓や玄関を確認する
- 3.戸締りを確認したあと、最初から警戒設定をやり直す

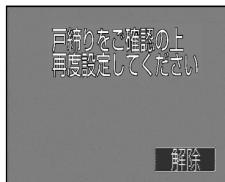

〈警告画面〉

### 帰宅時の解除のしかた

- 1 玄関のドアを開けると、防犯画面が表示され、「警戒中です」と音声でお知らせします  
〇〇〇秒以内※2に解除してください。

- 2 「[復旧]」にタッチします

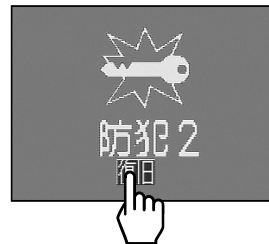

暗証パターンが表示されます。

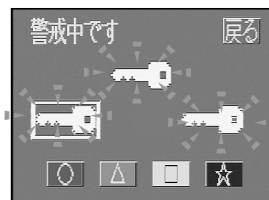

- 3 暗証パターンで解除してください

暗証パターンの設定のしかたは「暗証パターンの設定」（20ページ）を、解除のしかたは「警戒警報の解除」（16ページ）をそれぞれ参照してください。

### お知らせ

- ・帰宅時、玄関の防犯警戒警報が作動するまでの時間を設定することができます（「外出防犯時間の設定」21ページ）。  
※2
- ・防犯キースイッチを設置している場合は、「外出防犯設定」ボタンは表示されません。

## ■防犯キー外出警戒設定

防犯キースイッチが設置されている場合、防犯キー（専用キー）を使って外出防犯設定ができます。  
防犯キー外出警戒設定を設定すると、玄関や窓からの侵入を感知して警報音が鳴ります。  
帰宅時に、防犯キー（専用キー）を使って外出防犯設定が解除できます。

### 設定のしかた

玄関に防犯キースイッチが設置されている場合は「外出防犯設定」ボタンが表示されません。

- 1 住戸内の施錠を確認し、外に出て玄関のドアを施錠します



- 2 防犯キースイッチを専用キーで「入」にします

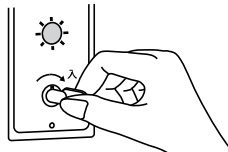

- 3 住戸玄関子機から「警戒設定しました」と音声でお知らせします

このとき住宅情報盤（本機）のメニュー画面の左上に「防犯」が表示されます。



### お知らせ

- ・戸締りができていない場合など、接続した防犯センサーから窓・ドアが開いている信号が来ると「戸締りを確認してください」と音声でお知らせします。  
※本機能は施錠状態を確認する機能ではありません。戸締り確認に使用しないでください。

1. 防犯キースイッチを専用キーで「切」にする  
住戸玄関子機から「警戒設定解除しました」と音声でお知らせしたあと、警戒設定を解除します。
2. 防犯スイッチが取り付けある窓や玄関を確認する
3. 戸締りを確認した後、最初から警戒設定をやり直す



### 解除のしかた

- 1 防犯キースイッチを専用キーで「切」にします

住戸玄関子機から「警戒設定解除しました」と音声でお知らせした後、ドアを解錠して入室します。

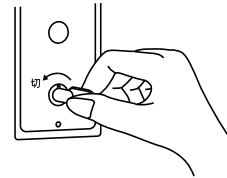

### お知らせ

- ・在宅防犯設定も防犯キースイッチで解除されます。

はじめに

インターホン

新着情報

セキュリティ

各種設定

警報

集合玄関機の操作方法

その他

設置設備の内容により異なります。

## ■警戒警報の解除

防犯警戒警報が作動している場合



1つ目の防犯センサー（窓）の場合



2つ目の防犯センサー（玄関）の場合

### 1 警戒警報を解除するには、[復旧] にタッチします

防犯キー外出警戒設定の場合、最初に防犯キースイッチを「切」にします。

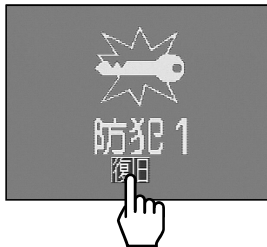

#### お知らせ

- 増設親機では解除できません。住宅情報盤（本機）で「復旧」を押して解除します。

「青○」、「白□」、「マゼンタ△」で暗証パターンを設定していた場合

### 2 1つ目のカギの色を選択します

「青○」にタッチします。



### 3 2つ目のカギの色を選択します

「白□」にタッチします。

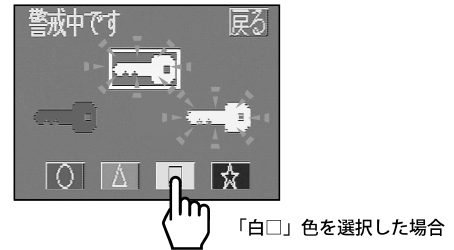

### 4 3つ目のカギの色を選択します

「マゼンタ△」にタッチします。

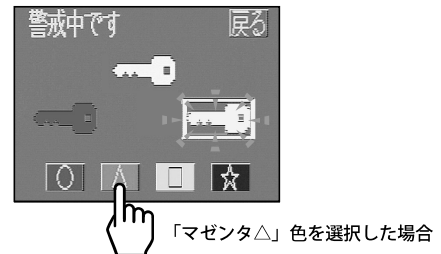

### 5 [決定] にタッチします

警戒警報が解除されます。

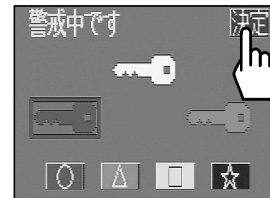

防犯警戒警報が作動しているとき、[警報音停止/復旧] を押すと警報音が停止します。

#### お知らせ

- 色の選択をまちがえた場合は、操作④で3つ目のカギの色を選択した後、1つ目のカギが自動的に四角で囲われます。もう一度、操作②～④で正しい色を選択してください。

## ■各種設定

- 1 メニュー画面で「各種設定」にタッチします

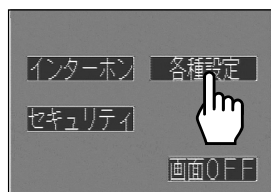

各種設定画面が表示されます。

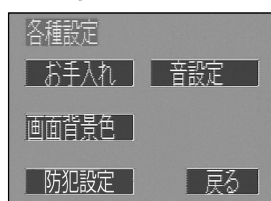

| 機能名   |           | 画面のマーク          | 機能説明   |
|-------|-----------|-----------------|--|
| 音設定   | 音量設定      | 呼出音量 [呼出音量]     | 呼出音量の大きさを調節する。   |
|       |           | 受話音量 [受話音量]     | ハンズフリーの受話音量の大きさを調節する。                                    |
|       |           | タッチ音設定 [タッチ音設定] | モニターをタッチしたときの音を鳴らすか鳴らさないかを設定する。                          |
|       |           | 呼出音設定 [呼出音設定]   | 管理室、共同玄関、住戸玄関からの呼出音の種類を設定する。                             |
| 画面背景色 |           | [画面背景色]         | モニターの背景色を設定する。   |
| 防犯設定  | 暗証パターンの設定 | [暗証パターン]        | 暗証パターンを設定する。   |
|       | 外出防犯時間の設定 | [外出防犯設定]        | 帰宅時に玄関の防犯警戒警報が作動するまでの時間と、外出時に玄関が防犯警戒状態になるまでの時間をそれぞれ設定する。 |
| お手入れ  |           | [お手入れ]          | モニターのボタン操作を無効にして、モニターの拭き掃除をする。                           |

## ■タッチ音設定

画面にタッチした時の確認音を鳴らすか鳴らさないかを設定します。

- 1 メニュー画面で [各種設定] → [音設定] → [タッチ音設定] の順にタッチします

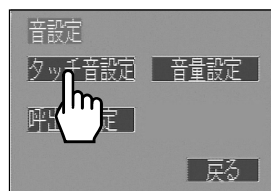

- 2 [あり]、[なし] にタッチして、鳴らすか鳴らさないかを切り替えます

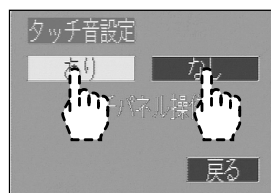

- ・ [あり] : タッチ音を鳴らす。
- ・ [なし] : タッチ音を鳴らさない。

## ■音量設定

呼出音、受話音量の大きさを調節することができます。

- 1 メニュー画面で [各種設定] → [音設定] → [音量設定] の順にタッチします

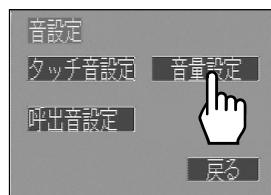

- 2 [小]、[大] にタッチして、音量を調節します

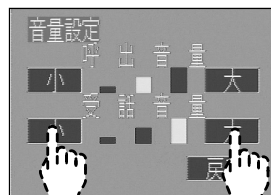

「呼出音量」、「受話音量」の設定ができます。

## お知らせ

- ・ 呼出音の大きさや通話中の音量を3段階に調節することができます。
- ・ 受話音量はハンズフリー通話のみ調節できます。

## ■呼出音設定

呼出音の種類を変更できます。

玄関1の呼出音を変更する場合

- 1 メニュー画面で [各種設定] → [音設定] → [呼出音設定] の順にタッチします

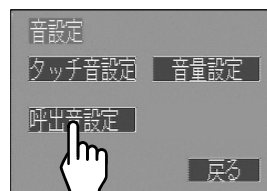

- 2 呼出音を変更したい場所を選びます

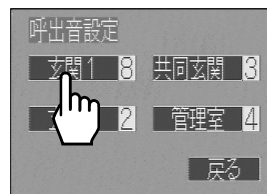

- 3 お好みの呼出音の番号を選んで [決定] にタッチします

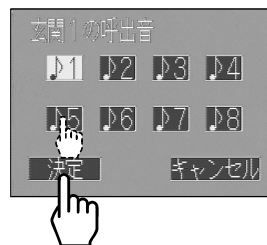

## お知らせ

- ・ 管理室、共同玄関、住戸玄関からの呼出音を設定します。
- ・ [決定] をタッチせずに [キャンセル] にタッチすると、変更されません。
- ・ 「管理室」の表示は、マンションによって異なる場合があります。(7ページ)

## ■画面背景色

警報画面以外の画面の背景色を変更することができます。

| 背景パターン番号 | 背景色       |
|----------|-----------|
| 1        | 青緑色 (シアン) |
| 2        | 青色        |
| 3        | 黒色        |
| 4        | 緑色        |
| 5        | 黄色        |
| 6        | 紫色 (マゼンタ) |

### 1 各種設定画面で [画面背景色] にタッチします

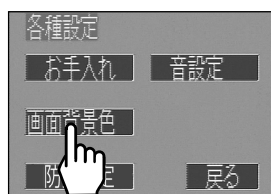

### 2 お好みの背景色を選びます



#### お知らせ

- ・警報画面の背景色は変更することができません。

## ■お手入れ

### 1 各種設定画面で [お手入れ] にタッチします

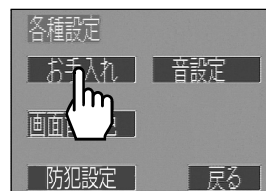

### 2 モニターの拭き掃除ができます

ボタン操作をできなくします。(3分間)

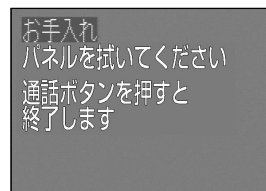

#### ！注意

- ・モニターの拭き掃除をするときは眼鏡拭きなどの乾いたやわらかい布を使ってください。「お手入れするには」(37ページ)を参照してください。

#### お知らせ

- ・約3分間経過すると、各種設定画面に戻ります。
- ・約2分55秒を経過したところで、『まもなく終了します』と表示されます。
- ・[通話/終話] ボタンを押すと、「お手入れ」をキャンセルすることができます。

## ■暗証パターンの設定

- 1 各種設定画面で「防犯設定」にタッチします

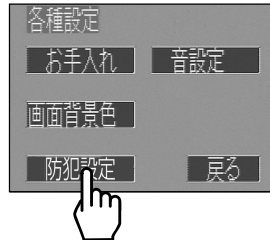

- 2 「暗証パターン」にタッチします

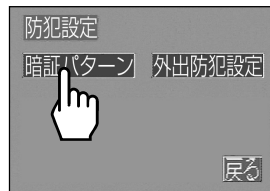

- 3 「変更する」にタッチします

現在の暗証パターンが表示されます。「変更する」にタッチすると、暗証パターンを変更することができます。

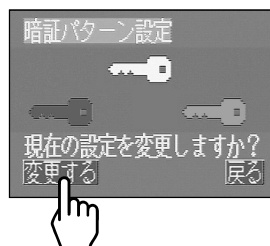

## お知らせ

- 「変更する」にタッチしないと、暗証パターンを変更することはできません。

- 4 1つ目のカギの色を選択します

四角で囲まれたカギの色を設定します。「青○」「マゼンタ（紫）△」「白□」「黒☆」の4色から選択することができます。

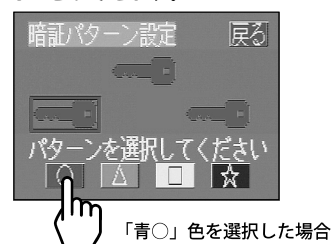

「青○」色を選択した場合

- 5 2つ目のカギの色を選択します

四角で囲まれたカギの色を設定します。「青○」「マゼンタ（紫）△」「白□」「黒☆」の4色から選択することができます。



「白□」色を選択した場合

- 6 3つ目のカギの色を選択します

四角で囲まれたカギの色を設定します。「青○」「マゼンタ（紫）△」「白□」「黒☆」の4色から選択することができます。

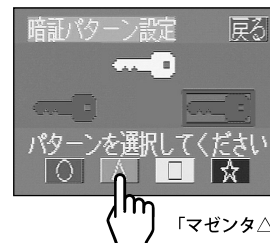

「マゼンタ△」色を選択した場合

- 7 「変更する」にタッチします

暗証パターンが設定され、カギが点灯します。

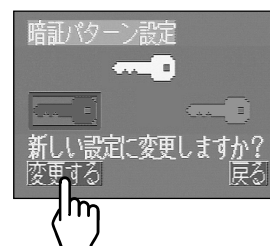

## お知らせ

- 「変更する」をタッチせずに「戻る」にタッチすると、変更されません。
- 暗証パターンを忘れると、警報発報時に警報を解除することができなくなります。

## ■外出防犯時間の設定

帰宅時に玄関の防犯警戒警報が作動するまでの時間と、外出時に玄関が防犯警戒状態になるまでの時間が設定できます。

**1** 各種設定画面で [防犯設定] にタッチします

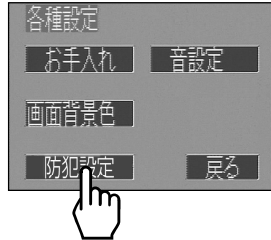

**2** [外出防犯設定] にタッチします

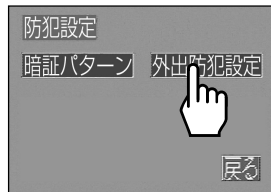

**3** 帰宅時の時間を設定します

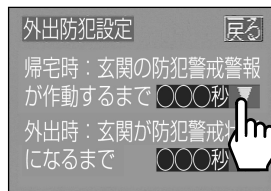

[▼] にタッチするごとに、以下の順で切り替わります。

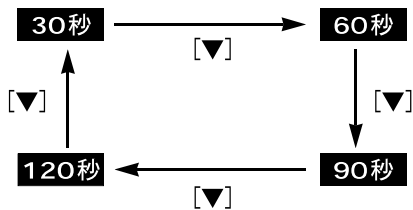

初期設定値は「120秒」に設定されています。

**4** 外出時の時間を設定します

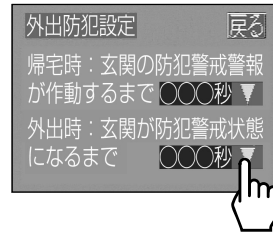

[▼] にタッチするごとに、以下の順で切り替わります。

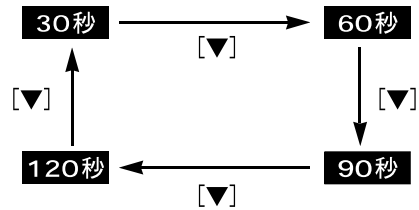

初期設定値は「60秒」に設定されています。

**5** [戻る] にタッチします

設定が完了します。

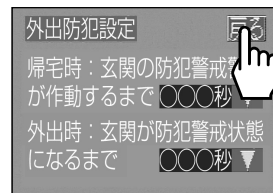

はじめに

通話・カメラ

新着情報

セキュリティ

各種設定

セキュリティ情報

カメラ付集合玄関機

その他

■暗証パターンのカギの色の控えを記入しておきましょう

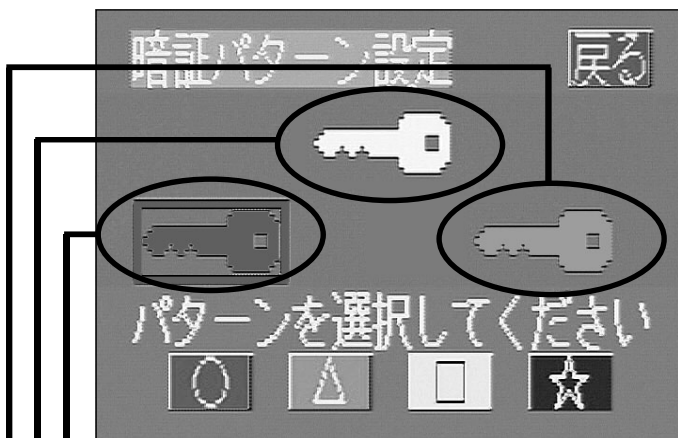

1つ目のカギの色は何色に設定しましたか？

でチェックしてください。

初期設定は「青○」です。

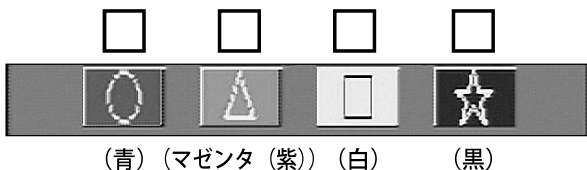

2つ目のカギの色は何色に設定しましたか？

でチェックしてください。

初期設定は「青○」です。

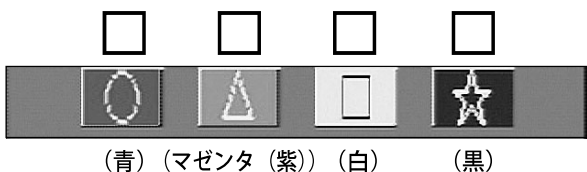

3つ目のカギの色は何色に設定しましたか？

でチェックしてください。

初期設定は「青○」です。

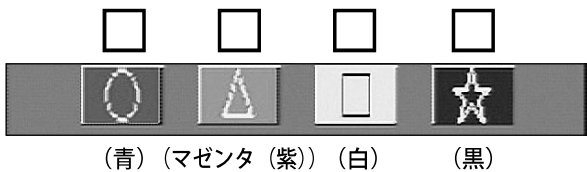

**注意**

・暗証パターンは外出防犯設定の帰宅時の復旧などで使用します。登録したらリセット・確認する方法はありません。忘れないようにご注意ください。

はじめに

インターホン

新着情報

セキュリティ

各種設定

警報

集合玄関機の操作方法

その他

# 火災が発生したら (火災警報)

## ■火災が発生したら (火災警報)

### 1 火災感知器が火災を感知すると

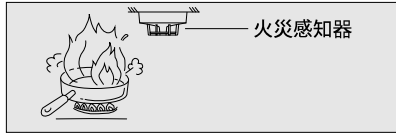

音声警報音が鳴り、火災／障害表示灯が点滅し、火災感知器作動画面が表示されます。

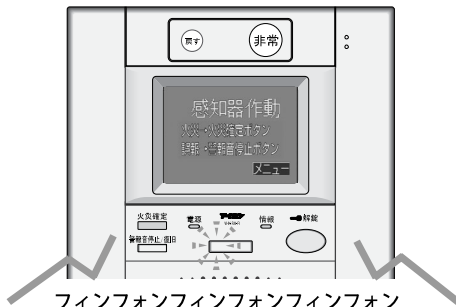

フィンフォンフィンフォンフィンフォン  
「火災感知器が作動しました。確認してください。」

#### お知らせ

- ・住戸玄関子機では、警報表示灯が点滅します。(警報音は鳴りません)

### 2 火災を確認したら、[火災確定] を押して他の住戸に知らせます 安全を確認してすみやかに避難してください



音声警報音と画面が変わり、火災発生が外部 (火災が発生した住戸の近隣の各住戸) に通報されます。

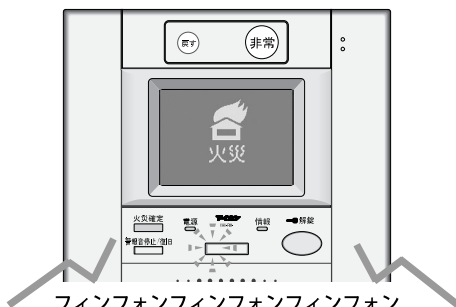

フィンフォンフィンフォンフィンフォン  
「火事です。火事です。火災が発生しました。安全を確認して避難してください。」  
ヒュインヒュインヒュイン

#### お知らせ

- ・[火災確定] ボタンを押さなくても、約2分後に外部へ自動的に通報されます。
- ・住戸玄関子機では、音声警報音が鳴ります。

フィンフォンフィンフォンフィンフォン  
「火事です。火事です。火災が発生しました。安全を確認して避難してください。」  
ヒュインヒュインヒュイン

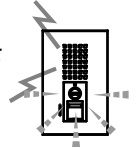

#### 注意

- [火災確定] を押す前に [警報音停止／復旧] を押さないでください。火災信号が外部へ通報されない場合があります。
- 火災感知器が感知しても、火災が発生していない場合は、火災感知器の誤報が考えられます。  
[誤報のときは…]  
・音声警報音が鳴ってから約2分以内に、[警報音停止／復旧] を押してください。音声警報音が停止します。  
・火災／障害表示灯は約2分間点滅しています。約2分経過しても、火災／障害表示灯が点滅しているときは管理人・管理会社に連絡してください。

#### お知らせ

- ・同時に異常が起きたときの音声警報音の優先順位

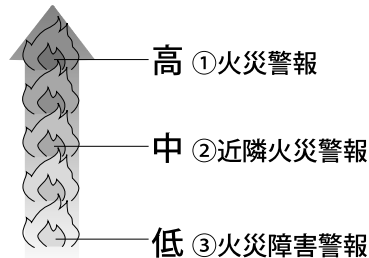

- ①火災警報→②近隣火災警報→③火災障害警報の優先順位で、優先度の高い方が鳴ります。

■近所で火災が発生したら（近隣火災警報）

1 近くの住戸で火災が発生すると

音声警報音が鳴り、火災／障害表示灯が点滅し、火災警報画面が表示されます。

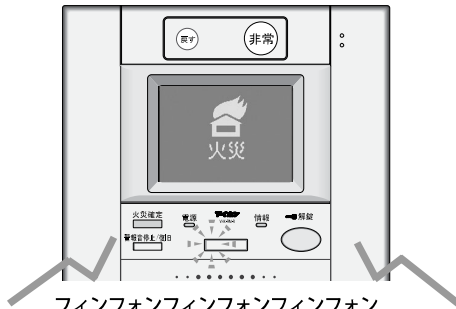

フィンフォンフィンフォンフィンフォン  
「火事です。火事です。この近所（〇〇階  
〇〇号室）※で火災が発生しました。安全を  
確認して避難してください。」ヒュイン…

※当社一体盤システム接続時は、音声警報音のメッセージが異なります。

2 音声警報音を止めるには、[警報音停止／復旧] を押します

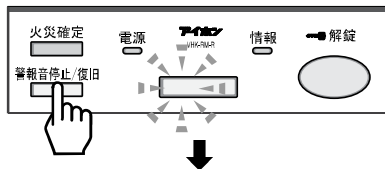

音声警報音が停止します。



お知らせ

- ・住棟受信機からの信号が停止されると、火災／障害表示灯は消灯します。
- ・[メニュー] にタッチすると、メニュー画面（7ページ）に戻ります。ただし、警報音を停止しないと [メニュー] は表示されません。

■感知器の配線が断線したら（火災障害警報）

1 感知器の配線が断線したりすると

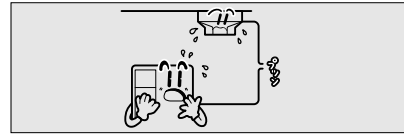

音声警報音が鳴り、火災／障害表示灯が点灯し、火災警報画面が表示されます。

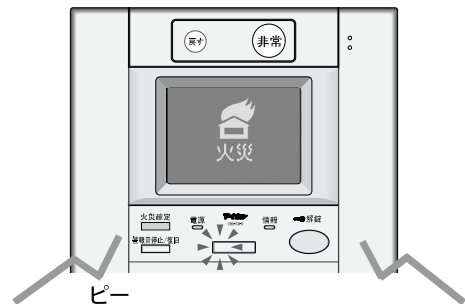

ピー  
「配線を確認してください。」

お知らせ

- ・住戸玄関子機では、警報表示灯が点滅します。（警報音は鳴りません）

2 音声警報音を止めるには、[警報音停止／復旧] を押します

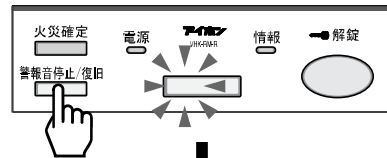

音声警報音が停止します。火災／障害表示灯は原因が除去されるまで点灯します。

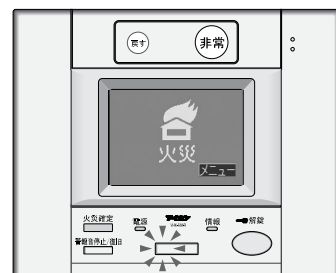

お知らせ

- ・住戸玄関子機では、原因が除去されるまで点滅します。
- ・[メニュー] にタッチすると、メニュー画面（7ページ）に戻ります。ただし、警報音を停止しないと [メニュー] は表示されません。

対処

- ・原因が除去され正常な状態になると、音声警報音は自動的に停止し、火災／障害表示灯は消灯します。
- ・原因を調べ、すみやかに対処してください。原因がわからないときは管理人・管理会社へ連絡してください。

はじめに

インターホン

新着情報

セキュリティ

各種設定

警報

集合玄関機の操作方法

その他

# ガス漏れ警報

## ■ガス漏れ警報

1 ガス漏れ検知器がガス漏れを検知すると



約45秒後に音声警報音が鳴り、ガス漏れ／障害表示灯が点滅し、ガス警報画面が表示されます。

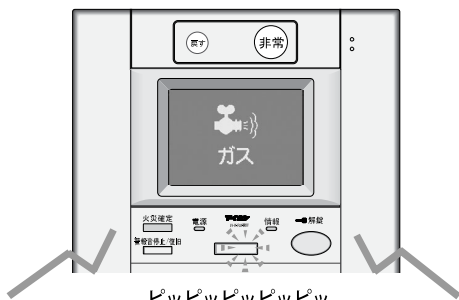

ピピピピピピピピ  
「ガス漏れです」

2 [警報音停止／復旧] を押し、音声警報を停止します

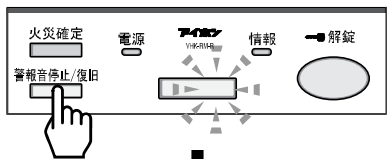

### ！警告

- ・ガス漏れ警報画面が表示している間は、換気扇、蛍光灯など電気器具類のスイッチに手を触れたり、火などは絶対に使わないでください。ガスに引火して爆発する危険があります。

### お知らせ

- ・ガスがなくなると、ガス漏れ／障害表示灯は消灯し自動的に音声警報音は止まり、警報画面が消えます。
- ・[メニュー] にタッチすると、メニュー画面（7ページ）に戻ります。ただし警報音を停止しないと [メニュー] は表示されません。
- ・住戸玄関子機でも、音声警報音が鳴ります。

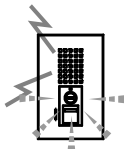

## ■換気警報

1 ガス漏れ検知器が一酸化炭素を検知すると



音声警報音が鳴り、換気警報画面が表示されます。

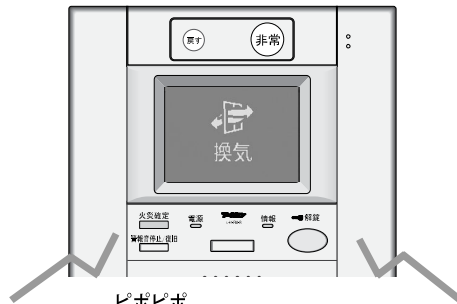

ピポピポ  
「窓を開けて換気をしてください」

2 [警報音停止／復旧] を押し、音声警報を停止します



### お知らせ

- ・一酸化炭素がなくなると、自動的に音声警報は止まり、警報画面が消えます。
- ・[メニュー] にタッチすると、メニュー画面（7ページ）に戻ります。ただし警報音を停止しないと [メニュー] は表示されません。
- ・住戸玄関子機でも約30秒後、音声警報音が鳴ります。

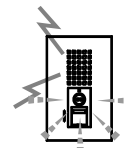

■ガス漏れ検知器の障害警報

1 断線、検知器の取りはずしなどにより障害が発生すると

音声警報音が鳴り、ガス漏れ／障害表示灯が点灯し警報画面が表示されます。

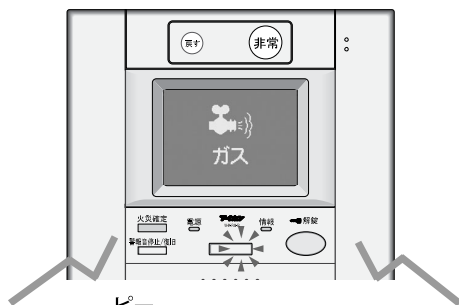

ピー  
「配線を確認してください。」

2 [警報音停止／復旧] を押し、音声警報を停止します

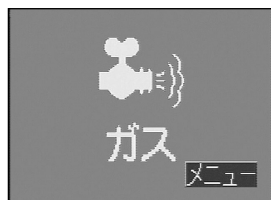

お知らせ

- 原因が除去され正常な状態になると、自動的に音声警報音は止まり、ガス漏れ／障害表示灯は消灯し警報画面が消えます。
- [メニュー] にタッチすると、メニュー画面（7ページ）に戻ります。ただし警報音を停止しないと [メニュー] は表示されません。
- 住戸玄関子機でも約30秒後、音声警報音が鳴ります。

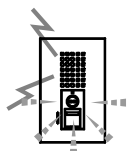

対処

- ガス漏れ検知器を調べてください。わからないときは管理室、管理会社へ連絡してください。

はじめに

インターホン

新着情報

セキュリティ

各種設定

警報

集合玄関機の操作方法

その他

設置設備の内容により異なります。

## ■非常警報

- 1 非常押しボタンの「非常」側を押し込むと

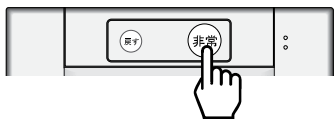

音声警報音が鳴り、非常警報画面が表示されます。



- 2 [警報音停止/復旧] を押し、音声警報を停止します

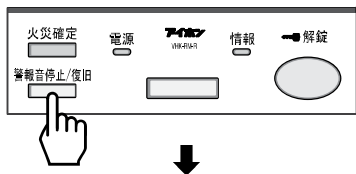

### お知らせ

- 非常押しボタンの「戻す」側を押すと、自動的に音声警報音は止まり、警報画面が消えます。
- [メニュー] にタッチすると、メニュー画面（7ページ）に戻ります。ただし警報音を停止しないと [メニュー] は表示されません。
- 住戸玄関子機でも、音声警報音が鳴ります。

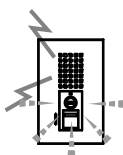

## ■漏水検知

- 1 漏水センサーが漏水を検知すると



音声警報音が鳴り、漏水画面が表示されます。



- 2 [警報音停止/復旧] を押し、音声警報を停止します



### お知らせ

- 原因が除去され正常な状態になると、自動的に音声警報音は止まり、警報画面が消えます。
- [メニュー] にタッチすると、メニュー画面（7ページ）に戻ります。ただし警報音を停止しないと [メニュー] は表示されません。
- システムによっては住戸玄関子機でも、音声警報音が鳴ります。

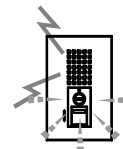

### 対処

- 原因を調べてすみやかに対応してください。漏水センサーの設置場所がわからないときは管理室、管理会社へ連絡してください。

はじめに

インターホン

新着情報

セキュリティ

各種設定

**警報**

集合玄関機の操作方法

その他

## ■トイレコール

1 トイレコールボタンを押すと

音声通報音が鳴り、コール画面が表示されます。

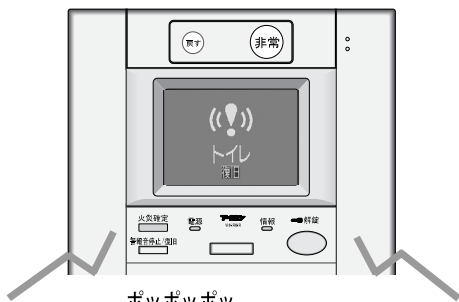

ポツポツポツ  
「トイレにきてください」

2 [警報音停止/復旧] を押し、音声通報音を停止します



### お知らせ

- トイレコールボタンを正常な状態にする（システムによっては「復旧」を押すと、自動的に音声通報音は止まり、コール画面が消えます。
- [メニュー] にタッチすると、メニュー画面（7ページ）に戻ります。ただし通報音を停止しないと [メニュー] は表示されません。

システムによっては、住宅情報盤・住戸玄関子機ともに「ポツポツポツ トイレで緊急事態発生」と音声でお知らせします。

## ■バスコール

1 バスコールボタンを押すと

音声通報音が鳴り、コール画面が表示されます。



ポーポーポー  
「お風呂にきてください」

2 [警報音停止/復旧] を押し、音声通報音を停止します



### お知らせ

- バスコールボタンを正常な状態にする（システムによっては「復旧」を押すと、自動的に音声通報音は止まり、コール画面が消えます。
- [メニュー] にタッチすると、メニュー画面（7ページ）に戻ります。ただし通報音を停止しないと [メニュー] は表示されません。

システムによっては、住宅情報盤・住戸玄関子機ともに「ポーポーポー お風呂で緊急事態発生」と音声でお知らせします。

設置設備の内容により異なります。

■部屋コール

1 部屋コールボタンを押すと

音声通報音が鳴り、コール画面が表示されます。



ブーブー  
「部屋にきてください」

2 [警報音停止/復旧] を押し、音声通報音を停止します



お知らせ

- 部屋コールボタンを正常な状態にする（システムによっては「復旧」を押す）と、自動的に音声通報音は止まり、コール画面が消えます。
- [メニュー] にタッチすると、メニュー画面（7ページ）に戻ります。ただし通報音を停止しないと [メニュー] は表示されません。

システムによっては、住宅情報盤・住戸玄関子機ともに「ブーブー 部屋で緊急事態発生」と音声でお知らせします。

■コール

1 緊急事態が発生すると

通報音が鳴り、コール画面が表示されます。

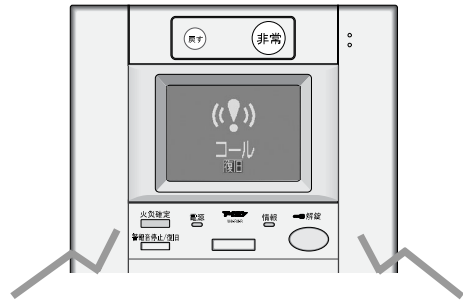

ポロポロポロ……

2 [警報音停止/復旧] を押し、通報音を停止します



お知らせ

- 原因が除去され正常な状態になると、自動的に通報音は止まり、コール画面が消えます。
- システムによっては原因を除去したあと、「復旧」を押すと、正常な状態になります。
- [メニュー] にタッチすると、メニュー画面（7ページ）に戻ります。ただし通報音を停止しないと [メニュー] は表示されません。

• システムによっては、住戸玄関子機でもお知らせします。

はじめに

インターホン

新着情報

セキュリティ

各種設定

警報

集合玄関機の操作方法

その他

## ■防犯警戒警報

### 1 センサーが異常を感知すると

音声警報音が鳴り、防犯警報画面が表示されます。



### 2 [警報音停止/復旧] を押し、音声警報を停止します

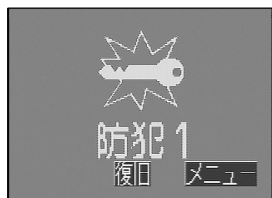
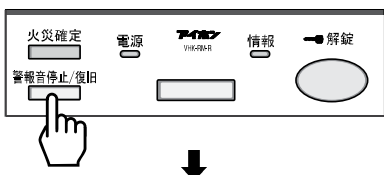

1つ目の防犯センサー（窓）の場合



2つ目の防犯センサー（玄関）の場合

#### お知らせ

- ・ [メニュー] にタッチすると、メニュー画面（7ページ）に戻ります。ただし警報音を停止しないと [メニュー] は表示されません。
- ・ 防犯キースイッチで警戒設定をした場合は、最初に防犯キースイッチを「切」にします。
- ・ 住戸玄関子機でも、音声警報音が鳴ります。

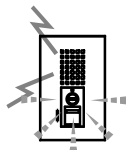

設置設備の内容により異なります。

### 3 警戒警報を解除するには、[復旧] にタッチします

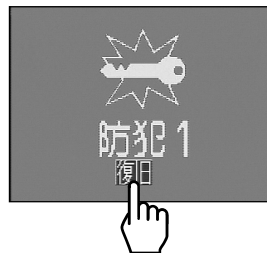

#### お知らせ

- ・ 増設親機では解除できません。住宅情報盤（本機）で [復旧] にタッチして解除します。

「青○」、「白□」、「マゼンタ△」で暗証パターンを設定していた場合

### 4 1つ目のカギの色を選択します

「青○」にタッチします。

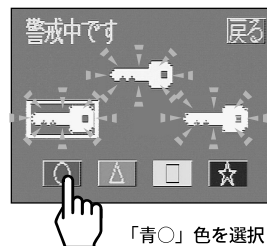

「青○」色を選択した場合

### 5 2つ目のカギの色を選択します

「白□」にタッチします。

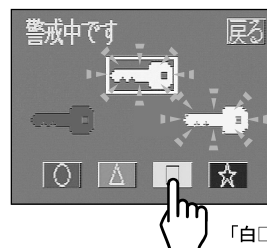

「白□」色を選択した場合

設置設備の内容により異なります。

**6** 3つ目のカギの色を選択します

「マゼンタ△」にタッチします。

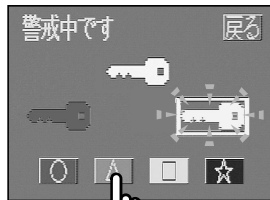

「マゼンタ△」色を選択した場合

**7** [決定] にタッチします

警戒警報が解除されます。

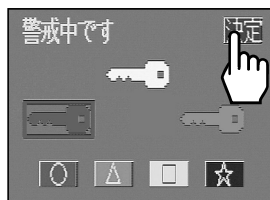

## お知らせ

- 色の選択をまちがえた場合は、操作⑥で3つ目のカギの色を選択した後、1つ目のカギが自動的に四角で囲まれます。もう一度、操作④～⑦で正しい色を選択してください。

## ■警報を確認する

原因を除去できていないセキュリティ情報を確認します。

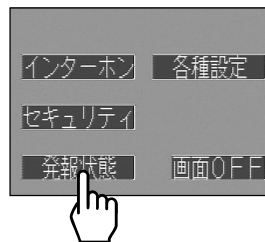
**1** 「発報状態」にタッチします

## お知らせ

- 異常箇所が残っている場合にタッチすることができます。

## 対処

- 下記の画面が表示された場合は、感知器、コールボタン、センサーなどをご確認の上、復旧してください。その後も画面が消えないときは、管理室、管理会社へ連絡してください。
- 警報が複数ある場合、「次警報」が表示されます。



はじめに

インターホン

新着情報

セキュリティ

各種設定

警報

集合玄関機の操作方法

その他

設置設備の内容により異なります。

## ■集合玄関機

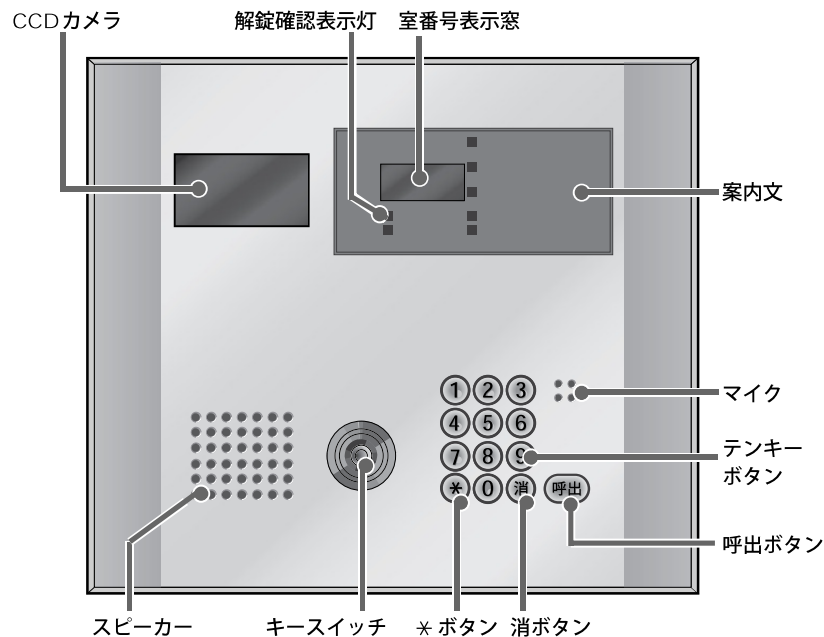

## ■訪問先を呼び出す

訪問先の室番号を押してください。  
各住戸、管理室を呼出すことができます。

### 1 訪問先（室番号）をテンキーで押します



#### お知らせ

- 間違えて押したときは、**消**を押してください。入力した数字が消去されます。
- **\*** ボタンを管理室に登録してある場合は、**\***を押すと管理室を呼び出すことができます。

### 2 表示を確認して、**呼出**を押します

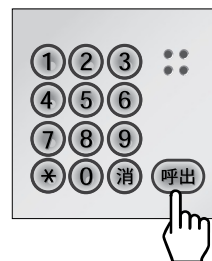

#### お知らせ

- 室番号表示窓に「E1」、「E2」が表示されたときは、**消**を押して、はじめからやり直してください。

### 3 訪問先の方が出たら、お話しします

設置設備の内容により異なります。

## ■キースイッチでの解錠

- 1 住戸の鍵をキースイッチにさし込み、解錠します



キースイッチ

### お知らせ

- ・解錠確認表示灯は点灯しません。

- 2 オートドアなどが開きます

## ■暗証番号での解錠

- 1 暗証番号を入力します

呼出 + ○ ○ ○ ○ と押します。

暗証番号



### お知らせ

- ・暗証番号の数字は表示されません。

- 2 解錠確認表示灯が点灯し、オートドアなどが開きます

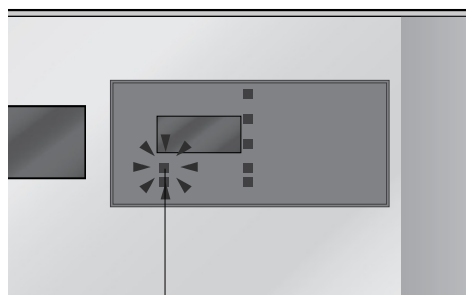

解錠確認表示灯

はじめに

インターホン

新着情報

セキュリティ

各種設定

警報

集合玄関機の  
操作方法

その他

**■セキュリティ機能の点検と交換****火災警報機能の点検について**

- この製品が共同住宅用自動火災報知設備として設置されている場合、火災警報機能については法律で定める6ヶ月に1回の定期点検が必要です。点検は専門の消防設備士の資格を有する人が行いますのでご承知おきください。

**ガス漏れ検知器について**

- 入居時にガス漏れ検知器が設置されていない場合があります。その場合には、地域のガス供給会社にご相談のうえ、ガス漏れ検知器を設置してください。また、設置後、ガスセット設定を必ず「有り」に設定する必要があります。
- ガス漏れ検知器は、その機能を維持する期間（有効期限）が定められております。期限を過ぎますと正常に動作しないおそれがありますので、検知器の説明書・保証書の記載事項をご確認のうえ、期限が来る前に必ず交換してください。
- ガス漏れ検知器の保証書に記載の保証規定・期限が適用されます。保証書は記載事項をご確認のうえ、大切に保管してください。
- 適合ガス漏れ検知器は、有電圧3段階出力付（平常時DC6V、ガス漏れ検知時DC12V、不完全燃焼検知時DC18V、線路故障時0V）のものに限ります。
- ガス漏れ検知器を新規に取り付ける、または取りはずす場合は、システム管理側の設定を変更する必要がありますので必ず管理室へ連絡してください。

**ガス漏れ検知器の交換のしかた**

取り付けられた業者の方またはガス供給会社に依頼して行ってください。

**お知らせ**

- ・ガス漏れ検知器交換時、ガス漏れ検知器の障害警報が鳴りますが、交換が終れば鳴り止みます。

## ■故障かな？と思ったら

- 正常な呼出・通話ができないときは、管理室・管理会社へご連絡ください。

### ！警告

- ・機器本体を取り外さないでください。

## ■お手入れするには

- 外観の汚れは、乾いたやわらかい布で軽く拭いてください。汚れが落ちにくいときは、水で薄めた中性洗剤をやわらかい布にひたし、よくしぼってから拭いてください。
- モニターの拭き掃除をするときは眼鏡拭きなどの乾いたやわらかい布を使ってください。
- モニターの拭き掃除をするときは、「お手入れ」（19ページ）を設定すると便利です。

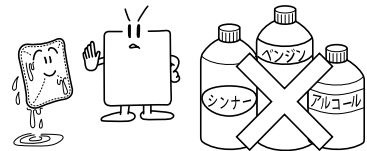

### ！注意

- ・ベンジン、シンナーなどの薬品は使用しないでください。機器の表面を傷めたり、変色の原因になります。

## ■仕様

|        |                    |
|--------|--------------------|
| 電源電圧   | AC100V 50/60Hz     |
| 消費電力   | 待受時 6W 最大 14W      |
| 通話方式   | 拡声自動交互通話（ハンズフリー通話） |
| 使用周囲温度 | 0～40℃              |
| モニター   | 3.5型TFT液晶モニター      |
| 材質     | 自己消火性樹脂            |
| 色調     | ホワイト               |
| 質量     | 約1.5kg             |
| 内蔵時計精度 | 月差約±60秒            |

# アフターサービスについて（修理を依頼されるとき）

修理・お取り扱いなどのご相談はお買上げの販売店もしくは当社支店・営業所へお申しつけください。

- 製品保証書のお買上げ日、店名、住所の記入をお確かめいただき、よくお読みになったあと保管してください。
  - ・保証期間内は無料修理規定に従って、修理をさせていただきます。
  - ・保証期間を過ぎたときは、有料で修理させていただきます。
- 使用中、機器の故障や誤動作、また電波環境による誤動作など、これらの不都合による損害補償については申し受けかねます。

## 補修用性能部品について

この製品の補修用性能部品（機能維持のために必要な部品）の最低保有期間は製造打ち切り後7年です。

## 製品保証書

本書は、取扱説明書、本体貼付ラベルなどの注意書きに基づいた正常な使用状態で、異常・故障が発生した場合、無料修理規定の記載内容で無料修理を行なうことを約束するものです。

■保証対象機種名：VHK-RM（ ）

■保証期間：お買上げ日より2年間

■お買上げ日：  年  月  日

|     |                      |
|-----|----------------------|
| 販売店 | <input type="text"/> |
|     | 印                    |



### <無料修理規定>

- 取扱説明書、本体貼付ラベルなどの注意書きに基づいた施工・使用状態で、保証期間内に故障した場合には、無料修理をさせていただきます。
  - ①無料修理をご依頼になる場合には、お買上げの販売店もしくは当社支店・営業所へお申し付けください。
  - ②この商品は出張修理をさせていただきますので修理に際し、本保証書をご提示ください。
- 保証対象は、その構成機器を含んだシステムを保証対象機種とさせていただきますが、オプション・追加機器につきましては、各々の機器の保証規定に準じます。
- ご転居の場合の修理ご依頼先などは、お買上げの販売店もしくは当社支店・営業所へご相談ください。
- ご贈答品などで本保証書に記入の販売店で無料修理をお受けになれない場合には、当社支店・営業所へご相談ください。
- 保証期間内でも次の場合には、有料にさせていただきます。
  - ①使用上の誤り、および不当な修理や改造による故障および損傷
  - ②お買上げ後の取付場所の移転、輸送、落下などによる故障および損傷
  - ③火災、地震、水害、落雷その他天変地異、および公害、塩害、ガス害（硫化ガスなど）、異常電圧、指定以外の使用電源（電圧、周波数）などによる故障および損傷
  - ④本保証書のご提示が無い場合
  - ⑤本保証書にお買上げ日、販売店名の記入や販売店名印の無い場合、あるいは字句を書き替えられた場合
  - ⑥離島または離島に準じる遠隔地へ出張修理を行う場合の出張に要する実費
  - ⑦商品に異常が認められない場合
- 本保証書は日本国内においてのみ有効です。

- ・この保証書は、本書に明示した期間、条件のもとにおいて無料修理をお約束するものです。この保証書によって、お客様の法律上の権利を制限するものではありませんので、保証期間後の修理についてご不明の場合は、お買上げの販売店または当社支店・営業所にお問い合わせください。
- ・保証期間経過後の修理や補修性能部品の保有期間については取扱説明書をご覧ください。
- ・This warranty is valid only in Japan.

- 本書の内容に関しましては万全を期して作成しておりますが、万一ご不審な点や誤り、記載漏れなどがありましたら、お買上げの販売店もしくは当社支店・営業所までご連絡ください。  
また、本製品の使用に起因する損害や逸失利益の請求などにつきましては、上記に関わらず当社はいかなる責任も負いかねますのであらかじめご了承ください。
- 高い信頼性が要求される用途に使用するときは、ご使用になるシステムの安全設計や故障に関する適切な処置を万全におこなってください。
- 本製品は日本国内でのみ使用されることを前提に設計、製造されています。日本国外で使用した場合の運用結果につきましては、当社はいかなる責任も負いかねますので、あらかじめご了承ください。  
また当社は、本製品に関して海外での保守および技術サポートはおこなっておりません。
- 本書に記載された仕様、デザイン、その他の内容については、改良のため予告なしに変更することがあります。
- 本書に記載されている他社製品名は、一般に各社の商標または登録商標です。™、®、©などのマークは記載していません。

## アイホン株式会社

〒456-8666 名古屋市熱田区神野町2-18  
ホームページ<http://www.aiphone.co.jp>

## テクニカルセンター（サービス・お問い合わせ）

【関東】 03-5800-5230 【中部】 052-321-9524  
【関西】 06-6765-9987 【九州】 092-441-4354

837761 © P0804 CQ 47051